

Afm. \varnothing 3,4x125 cm

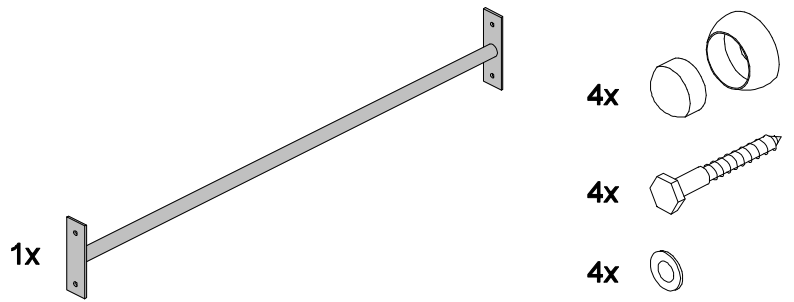

1

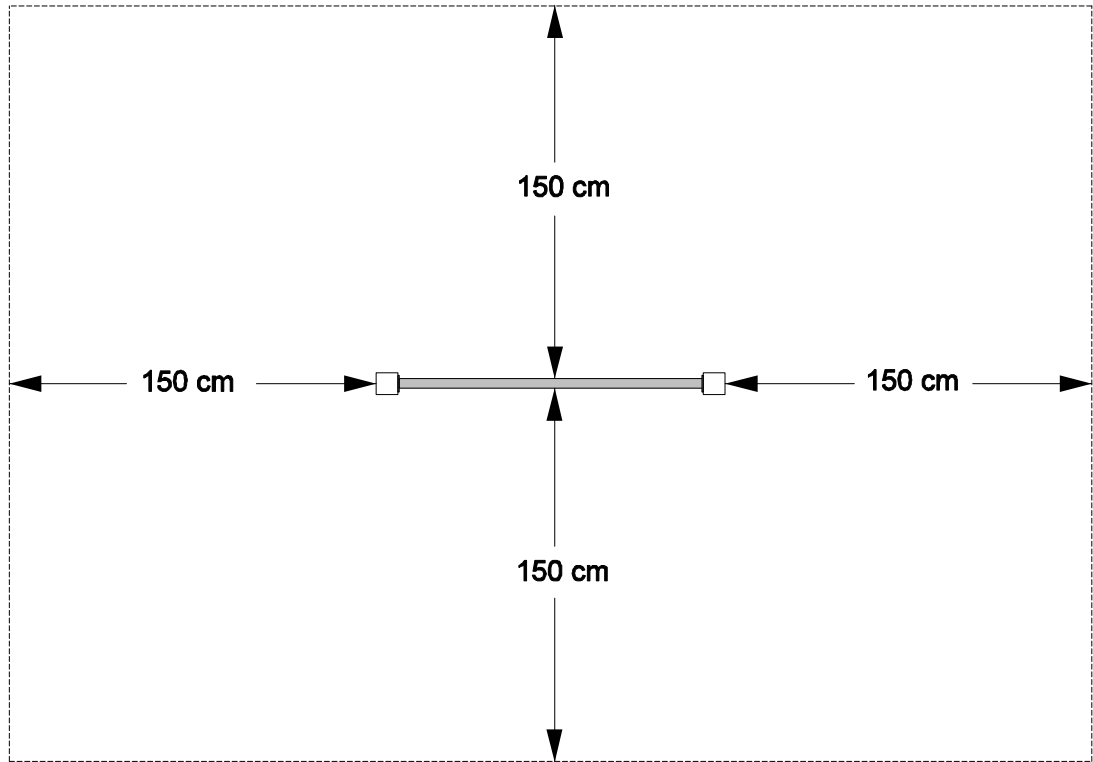

2

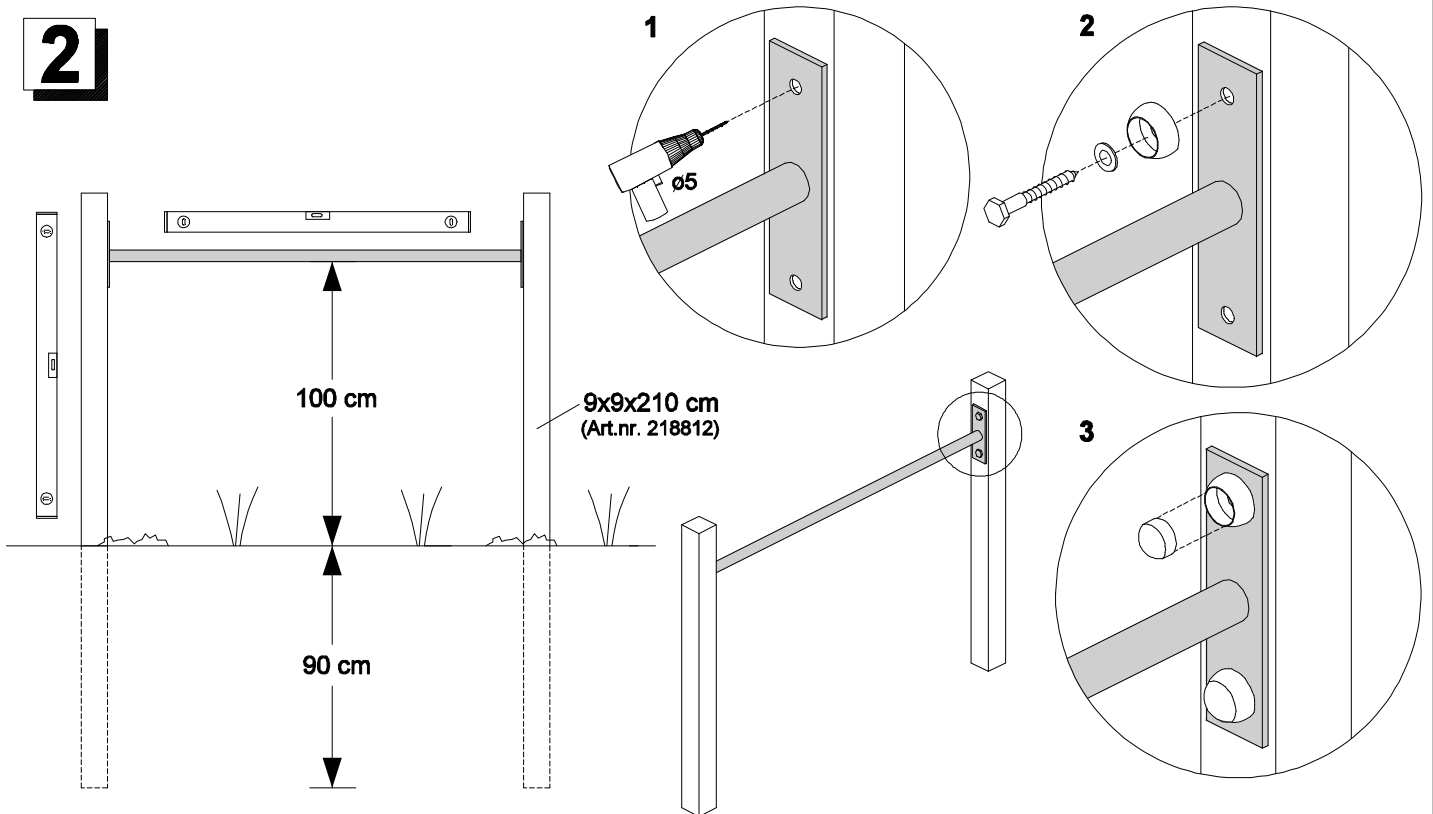

Gebruikershandleiding duikelstang

Lees de gebruikershandleiding volledig door voor u begint met opbouwen.

Benodigd gereedschap t.b.v. opbouw:

- Grondboor, schop
- Duimstok
- Waterpas
- Boor 5 mm
- Ringsleutel 13
- Boormachine

Aandachtspunten opbouw:

- Het toestel is alleen voor gebruik buitenshuis.
- Bouw het duikelrek uitsluitend op volgens deze gebruikershandleiding en bewaar deze handleiding voor later onderhoud en controle.
- Zorg dat het duikelrek in een vrije ruimte zonder obstakels staat (tekening 1).
- De duikelstang bevestigen aan staanders zoals die door de leverancier van de duikelstang worden geleverd.

Aandachtspunten gebruik:

- Gebruik het duikelrek uitsluitend op de wijze waarvoor ze bedoeld is.
- Het duikelrek is alleen bedoeld voor particulier gebruik.
- Het duikelrek is alleen geschikt voor kinderen van 3 tot 14 jaar, onder toezicht van volwassenen.

Vrije ruimte en bodem afwerking.

- Controleer de handleiding voor de juiste vrije valruimte (tekening 1).
- Zorg dat de vrije ruimte niet de vrije ruimte van andere toestellen overlapt.
- Zorg dat de vrije ruimte niet door looppaden wordt doorkruist.
- Zorg er voor dat de bodem schok absorberende eigenschappen bevat, denk bijvoorbeeld aan zand, gras, houtsnippers of Hillhout rubbertegels.
- Zorg er voor dat de bodem vlak is.

Controle punten en onderhoud duikelrek:

Controleer het duikelrek regelmatig doch minstens 1 maal per maand en onderneem actie waar nodig.

Bij de duikelstang wordt een opbouwhandleiding geleverd, deze dient men te bewaren, en geeft aan waar op gelet en gecontroleerd dient te worden. Enkele voorbeelden zijn:

- Stabiliteit
- Verbindingen tussen duikelstang en houten staanders (bouten opnieuw aandraaien indien nodig)
- Houtrot (staanders)
- Bodem afwerking (kuilen, gaten en gleuf vorming)
- Breuk aan staanders en duikelstang
- Vuil vrij houden van de bodem
- Aanlas duikelstang en bevestiging plaat
- Palen en duikelstang (waterpas)

Assembly instructions tumble bar

Please read these assembly instructions carefully before assembly

Tools required for assembly:

- Auger, shovel
- Folding pocket-rule
- water levelling instrument
- gimlet 5 mm
- Ring spanner 13 mm
-

Points of attention for assembly:

- This Play equipment is for outside use only
- Please assemble the tumble bar following strictly these assembly instructions and retain these instructions for maintenance and inspection purposes;
- Make sure there is enough space free of any obstacles around the tumble bar (drawing 1)
- Fasten the tumble bar on Hillhout posts

Points of attention for use:

- Please use the tumble bar for its original purpose only
- The tumble bar is meant for private domestic use only
- The tumble bar is suitable for children of 3-14 years of age, under adults' supervision;

Free space and surface:

- Check these assembly instruction for the right free space (drawing 1)
- Make sure that the free space does not overlap the free space of other play equipment
- Make sure that the free space is not crossed by any pathways.
- Make sure that the surface on which the tumble bar is placed can absorb shocks: a surface of grass, sand or rubber mats, for instance.
- Make sure that the surface is smooth

Points of attention for inspection and care:

Please check the tumble bar regularly, at least once a month, and undertake action where necessary. On inspection please pay extra attention to the following:

- Stability
- Joints between tumble bar and posts (turn bolts tighter if necessary)
- Rotten wood
- Surface, no holes or grooves
- Crack on posts or tumble bar
- Joint between bar and plate
- Posts and tumble bar (water leveled)

Mode d'emploi de la barre fixe métal

Lisez tout d'abord ce mode d'emploi d'un bout à l'autre.

Outils nécessaires pour le montage:

- Tarière, pelle - mèche 5mm
- mètre - clé plate 13 mm
- niveau - foreuse

Conseils importants:

- Respectez le bon usage du portique pour enfants (uniquement en plein air).
- Suivez bien ce mode d'emploi et conservez-le pour l'entretien ultérieur.
- Posez la barre fixe dans un endroit bien dégagé, sans obstacles (voir dessin 1)
- Uniquement les poteaux 9x9 Hillhout sont adaptés à la barre fixe métal

Conseils usage:

- Respectez le bon usage de la barre métal pour enfants (uniquement à usage privé).
- Pour des enfants de 3 à 14 ans environ, sous la surveillance des adultes.

Espace dégagé + finition du sol:

- Suivez ce mode d'emploi pour le bon espace pour la chute libre (voir dessin 1)
- Faites attention à un espace bien dégagé, sans obstacles, dégagé d'autres jeux pour enfants dégagé des chemins du jardin
- Faites attention au sol sous la barre fixe métal, il doit amortir les chutes éventuelles par exemple de l'herbe, de la terre ou des tapis en caoutchouc.
- Faites attention à l'égalité du sol

Conseils contrôle:

Faites des contrôles réguliers de cette barre fixe, au moins 1 fois par mois, et agissez si nécessaire. Ne pas respecter ces contrôles peut présenter un risque pour les enfants. Contrôlez plus particulièrement:

- vérifiez la stabilité
- si l'assemblage de la barre et les poteaux est toujours solide
- les boulons, les resserrer si besoin
- si le traitement anti-putréfaction des poteaux est toujours efficace
- vérifiez la finition du sol (trous, creux, rainures, ordures)
- cassure (barre, poteaux)
- niveau (barre, poteaux)

Montageanleitung Turnstange

Bitte lesen Sie die Montageanleitung sorgfältig durch, bevor Sie mit der Montage beginnen.

Zur Montage benötigen Sie folgendes Werkzeug:

- Grundbohrer, Spaten - Holz-Bohrer 5 mm
- Maßstab - Ringschlüssel 13 mm
- Wasserwaage - Bohrmaschine

Bei der Montage ist besonders zu beachten:

- Das Spielgerät ist nur für die Verwendung im Freien bestimmt.
- Montieren Sie die Turnstange gemäß dieser Montageanleitung. Wir bitten Sie diese Montageanleitung aufzubewahren, für die spätere Pflege und Kontrolle.
- Beachten Sie, daß um die Turnstange genügend Platz ohne Hindernisse ist.
- Die Turnstangen sind an den vom Lieferanten vorgeschlagenen Pfosten zu befestigen.

Bei der Verwendung besonders beachten:

- Wir möchten Sie bitten, diese Turnstange ausschließlich zum ursprünglichen Zweck zu verwenden.
- Die Turnstange ist nur für den Privatgebrauch bestimmt.
- Die Turnstange ist geeignet für Kinder im Alter von 3 bis 14 Jahren, unter Aufsicht von Erwachsenen.

Freier Raum und Boden Verarbeitung:

- Kontrollieren Sie anhand der Montageanleitung den richtigen Fallraum. (Zeichnung 1)
- Beachten Sie, dass der freie Raum nicht den freien Raum anderer Geräte überlappt.
- Beachten Sie, dass der freie Raum nicht von Wegen durchkreuzt wird.
- Beachten Sie, dass der Untergrund der Stange Stöße absorbieren soll: z.B. ein Untergrund von Gras, Sand oder Hillhout Gummimatten.
- Beachten Sie, dass der Boden flach ist.

Bei der Kontrolle besonders beachten:

- Kontrollieren Sie die Turnstange regelmäßig, jedoch mindestens einmal pro Monat.
- Das Unterlassen der Kontrolle könnte Gefahren für die Kinder zur Folge haben.
- Beachten Sie bei der Kontrolle besonders die nachstehenden Punkte:
- Stabilität
- Verbindungen zwischen den Pfosten und Stange (wenn nötig die Bolzen nachziehen)
- Fäulnis (Pfosten)
- Boden (Löcher, Furchen)
- Bruch an Pfosten und Stange
- Die Schweißstelle der Stange und Befestigungsplatte
- Pfosten und Stange (waagrecht)

Manual de montaje de las espalderas

Lea este manual de montaje por completo y con atención antes de empezar.

Herramientas necesarias para el montaje:

- Taladradora
- llave tubular 13
- nivel
- regla plegable
- broca de madera 5 mm

Montaje:

- Construya las espalderas únicamente como indica el manual y guárdelo para su mantenimiento y control posteriores.
- Procure que las espalderas estén situadas en un espacio libre, sin obstáculos (dibujo 1).
- Fije las espalderas a los postes de Hillhout.

Puntos a tener en cuenta en el uso:

- Utilice las espalderas únicamente para el uso al que van destinadas.
- Las espalderas solamente van dirigidas al uso privado.
- Las espalderas están diseñadas para niños de entre 3 y 14 años, bajo la vigilancia de adultos.

Área de seguridad y acabado del suelo:

- Mantenga en el montaje un área de seguridad correcta (dibujo 1).
- Despeje el área de seguridad de obstáculos.
- Procure que el área de seguridad no se solape con el área de seguridad de otros juegos.
- Procure que el espacio libre no atraviese ningún pasillo.
- Procure que el suelo de debajo de las espalderas tenga características amortiguadoras, como por ejemplo arena, hierba, recortes de madera o tablas de caucho de Hillhout.
- Procure que esté situado en una superficie llana.

Mantenimiento:

Revise las espalderas regularmente, al menos una vez al mes y actúe si es necesario.

Las espalderas incluyen un manual de montaje. Guárdelo bien. El manual de montaje le indica qué cosas debe tener en cuenta y debe controlar. Preste una especial atención a los puntos siguientes durante el mantenimiento:

- Estabilidad.
- Conexión entre las espalderas y postes de madera (apretar el tornillo si es necesario).
- Putrefacción (postes).
- Acabado del suelo (hoyos, baches, surcos).
- Ruptura de los postes y de las espalderas.
- Tener el suelo limpio de basura.
- La soldadura entre las espalderas y la fijación de la lámina de acero.
- Postes y espalderas (a nivel).